

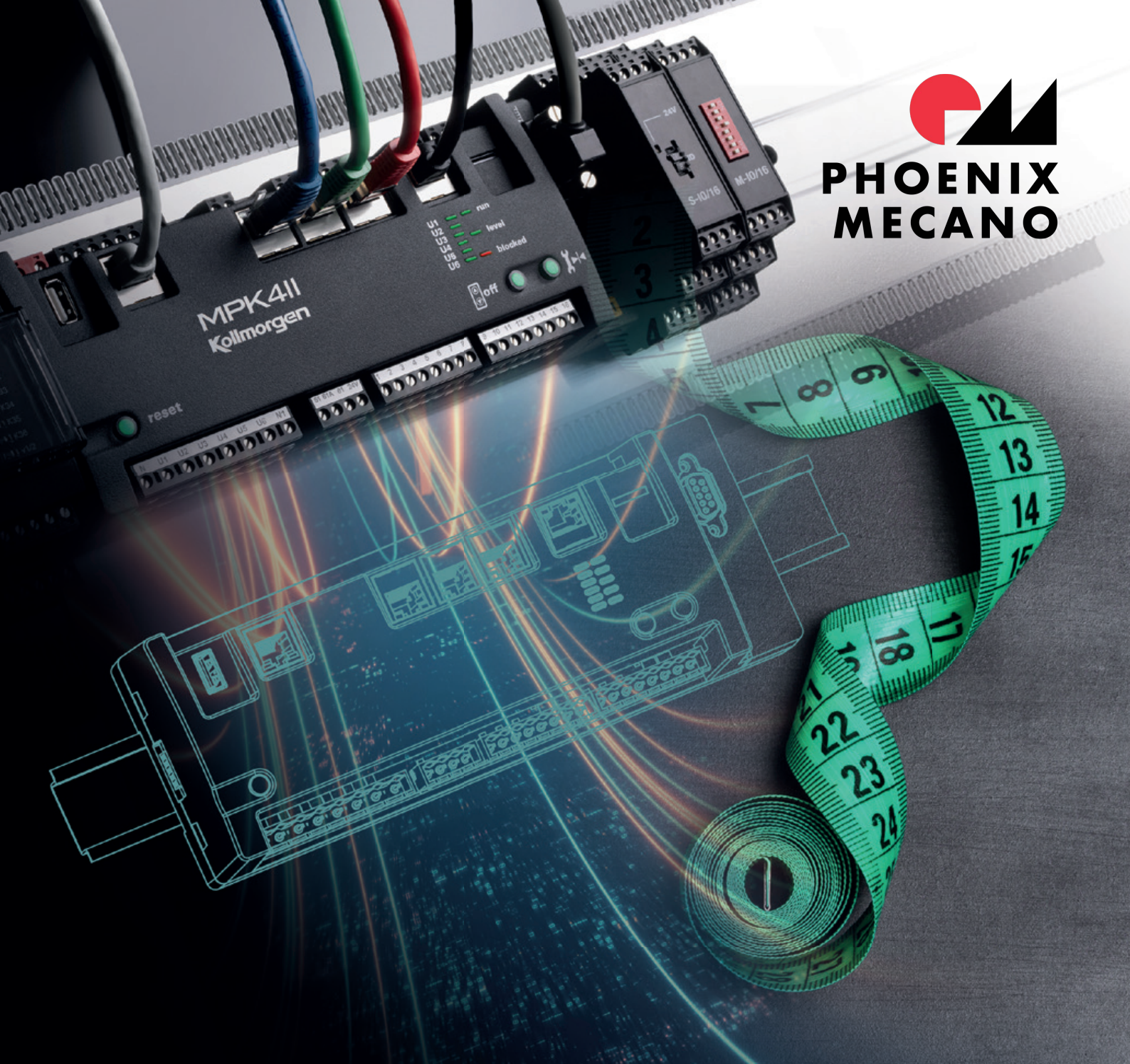

**PHOENIX
MECANO**



INDIVIDUELLE GEHÄUSE
Aus Kunststoff und Metall.

Ihre Elektronik individuell schützen? Dann sind Sie bei uns genau richtig!

Das Gehäuse ist die Visitenkarte Ihres Produktes und das Design von entscheidender Bedeutung. Unser Experten-Team unterstützt Sie bereits von Beginn an bei der Konzeption Ihres neuen Produktes. Auf den folgenden Seiten finden Sie eine kleine Auswahl bereits umgesetzter Kundenprojekte. Gemeinsam mit Ihnen ermitteln wir das für Ihre Anwendung optimal geeignete Fertigungsverfahren und entwickeln aus Ihrer Idee Ihr Produkt!



Die Fertigungstechnologien

Eigenschaften und Vorteile von Kunststoff.



Kunststoff-Spritzgusstechnik

- Sehr hohe Designfreiheit
- Integration von Funktionselementen (Scharnier, Rastfunktion, ...)
- Funkdurchlässig
- Perfekte Abstimmung zwischen Material und Anwendung möglich
- Korrosionsbeständig
- Geringes Gewicht
- Niedrige Stückkosten bei grossen Stückzahlen

Eigenschaften und Vorteile von Metall.



Metallgehäuse in Stanz-/ Biegetechnik

- Häufig keine Investitionen in Werkzeuge erforderlich
- Gute Möglichkeiten zur EMV-Abschirmung und für leitende Verbindungen
- Ideal für den Einsatz in schwierigen Umgebungen (hohe Chemikalien- und Temperaturbeständigkeit)
- Kostengünstige Änderungen im Gehäusedesign möglich
- Hohe Stabilität



Metallgehäuse in Profilverfahren

- Längenvariabilität (Gehäusefamilie leicht realisierbar)
- Ideal für den Einsatz in schwierigen Umgebungen (hohe Chemikalien- und Temperaturbeständigkeit)
- Gute Möglichkeiten zur EMV-Abschirmung und für leitende Verbindungen
- Hohe Wärmeableitung
- Geringe Werkzeugkosten
- Hohe Schlagfestigkeit
- Hohe Stabilität



Metallgehäuse in Druckgusstechnik

- Zuverlässig auch unter extremen Bedingungen
- Hohe Schlagfestigkeit, Stabilität & Schutzart
- Beständig gegenüber Chemikalien & Temperatur
- Hohe Wärmeableitung
- Gute EMV-Abschirmung

Jetzt ansehen:
Individuelle Gehäuse „live“



www.bopla.de/60



Kunststoffgehäuse

Digitaler Druckschalter / Transmitter zur Überwachung von Über- und Unterdruck.

Mehrfarbiges Gehäuse mit scharniertem Deckel.



Deckel mit integriertem Display und Folientastatur

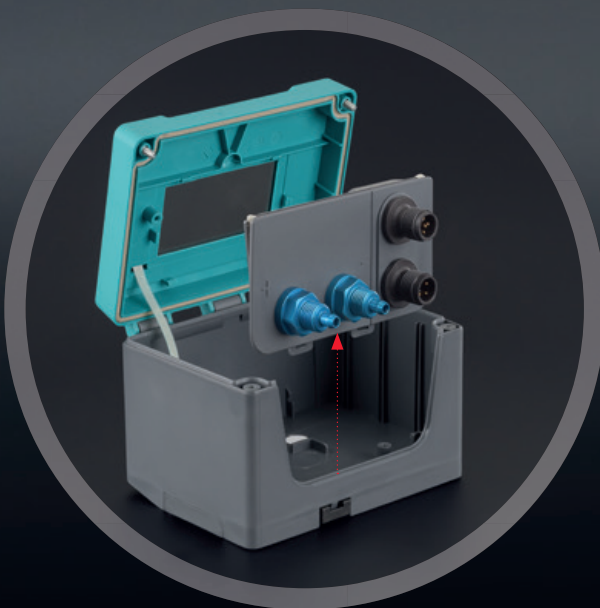

Modulare Anschlussplatte IP65, die je nach gewünschter Konfiguration eingesetzt werden kann

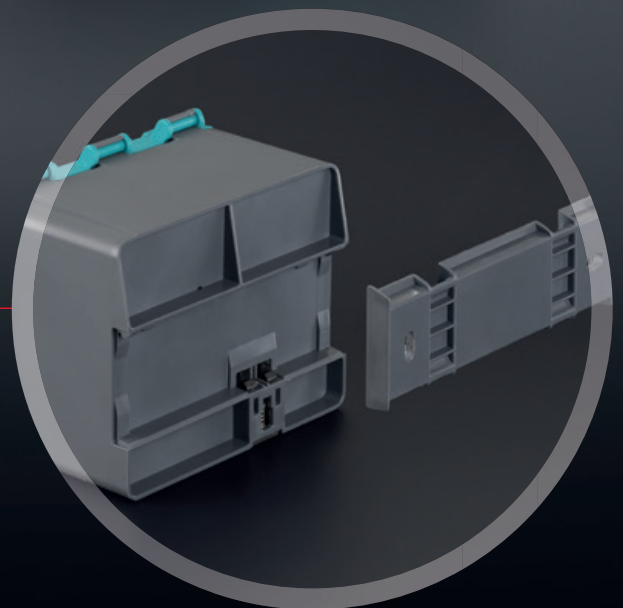

Aufrastbar auf designintegrierter Hutschiene

Polierter Produktname
auf der Gehäuse-Oberseite



Display-Bandabdeckung
mit „Black Panel Effekt“
(Verschwindeeffekt)



Keine sichtbare Verschraubung
dank Rastmechanismus



Aufstellfuß
in finaler Position



Aufwändige individuelle Verpackung,
mit Einschub und konturgefräster
Schaumeinlage

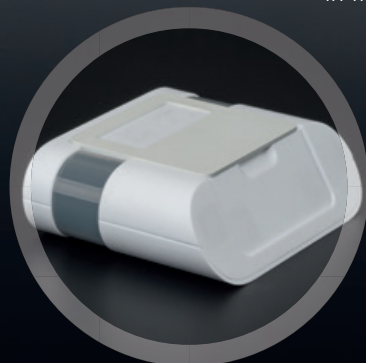

Aufstellfuß mit Magneten in
Parkposition auf der Rückseite

Power Unit für Tattoomaschine.

Designorientiertes Gehäuse inklusive
Elektronikfertigung, Montage, End-
geräteprüfung und Verpackung.



Kunststoffgehäuse

Prozessoreinheit für Fahrstuhlsteuerung.
Mit variablen Anschlussmöglichkeiten.



Integration
individueller Lichtleiter

Keine sichtbare Verschraubung
dank Rastmechanismus

Integrierter Rastfuß
für Hutschienenmontage

Unterbrechungsfreie Sicherheitssteuerung.

Fünfteiliges Gehäusekonzept komplett ohne Schrauben montiert.

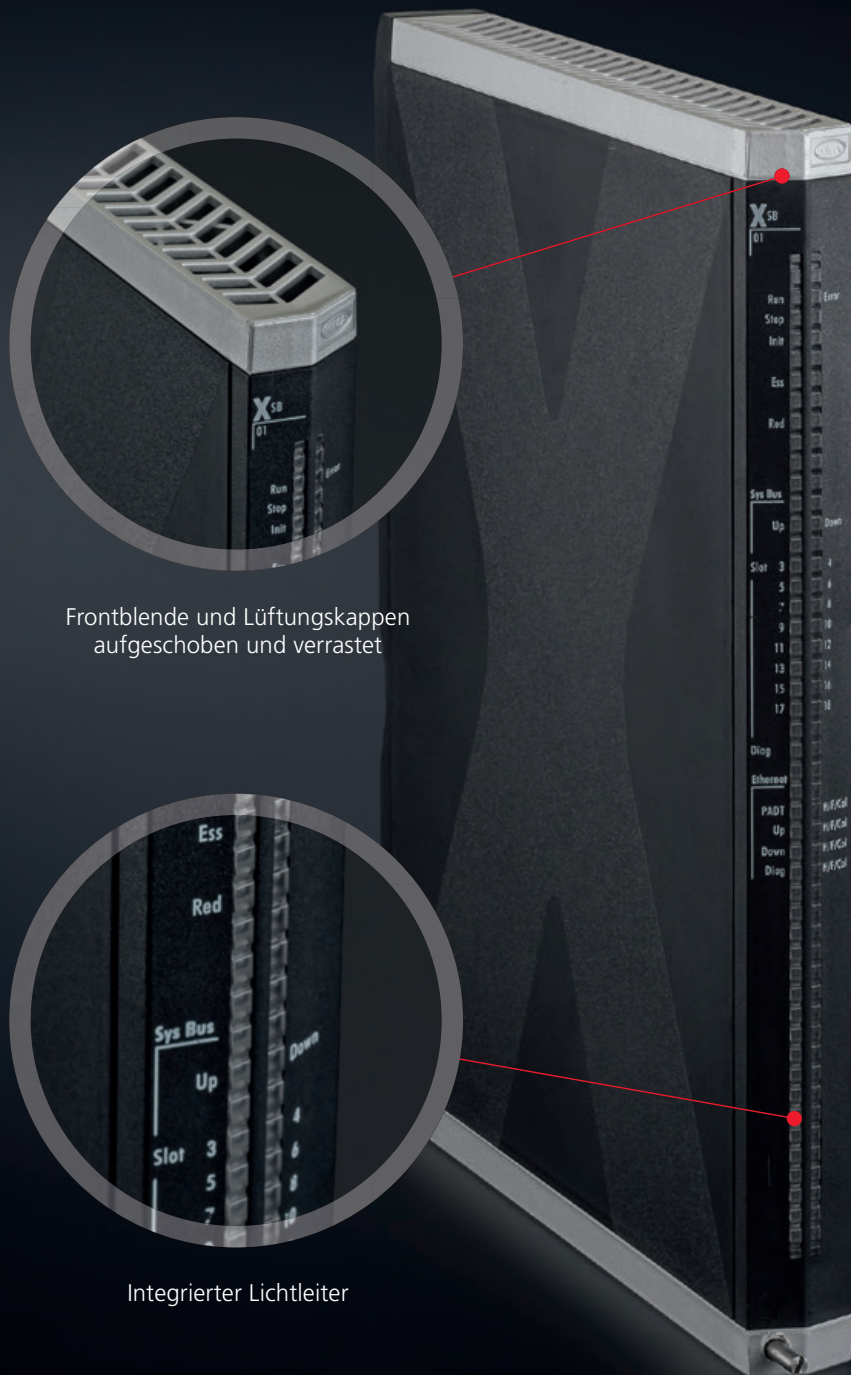

Frontblende und Lüftungskapen aufgeschoben und verrastet

Integrierter Lichtleiter



Integrierte Steckverbinder zur Kontaktierung der einzelnen Kassetten auf einer BUS-Platine



Einbausituation in einem 19"-Rack



Kunststoffgehäuse

Sicherheitssteuerung für die Prozessleittechnik.

In dem modular aufgebauten Steuergehäuse sind die Module anreihbar und untereinander kontaktiert.

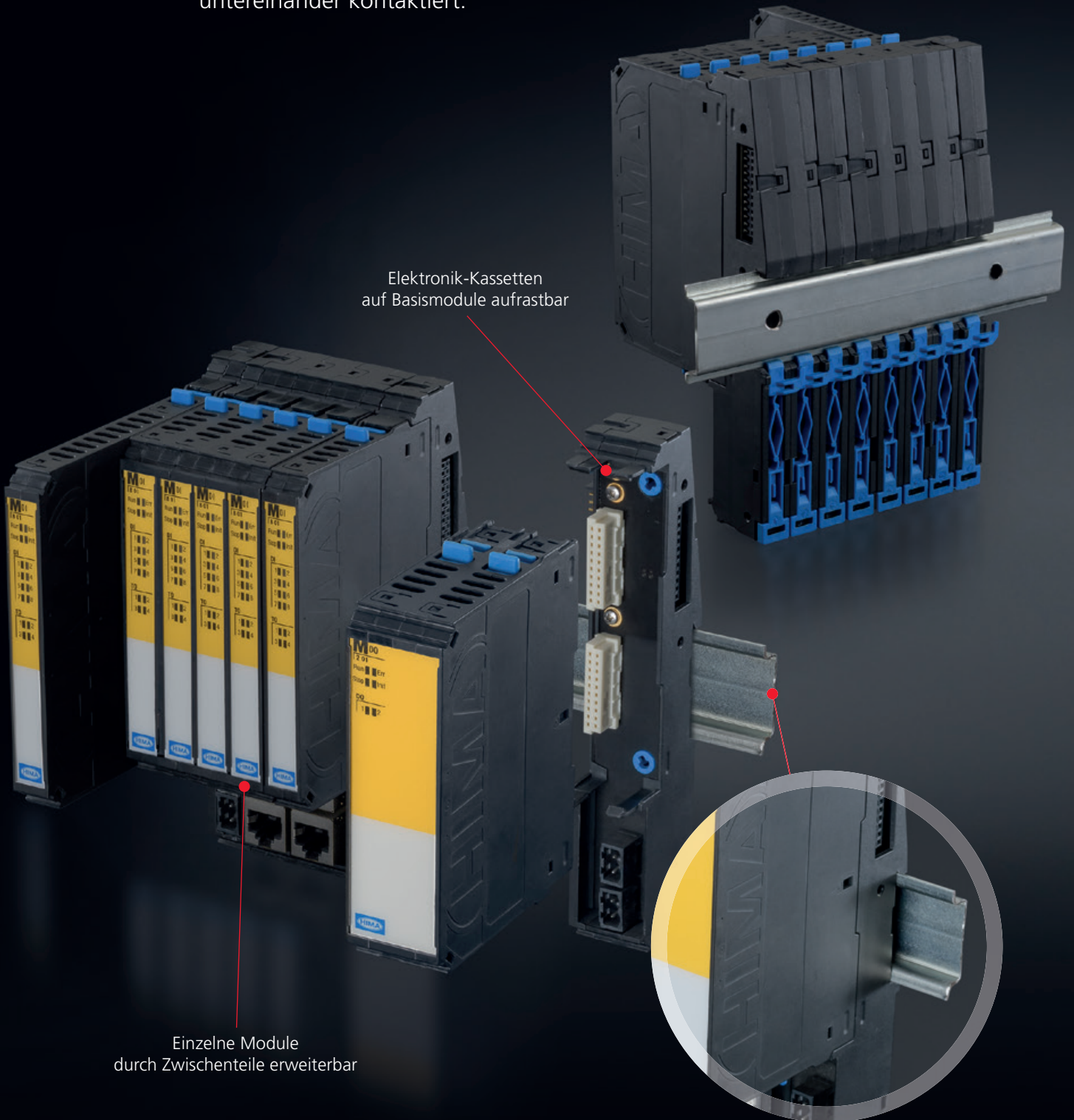

Elektronik-Kassetten auf Basismodule aufrastbar

Einzelne Module durch Zwischenteile erweiterbar

Baugruppen auf Hutschiene montierbar

Steuerung dezentraler Videoüberwachung z. B. an öffentlichen Plätzen.

Modifiziertes Standardgehäuse (Bocube)
mit individuellem Gehäuseunterteil.

Kunststoffabdeckungen
mit Aufnahmeconturen für den Anschluss
von Glasfaserleitungen

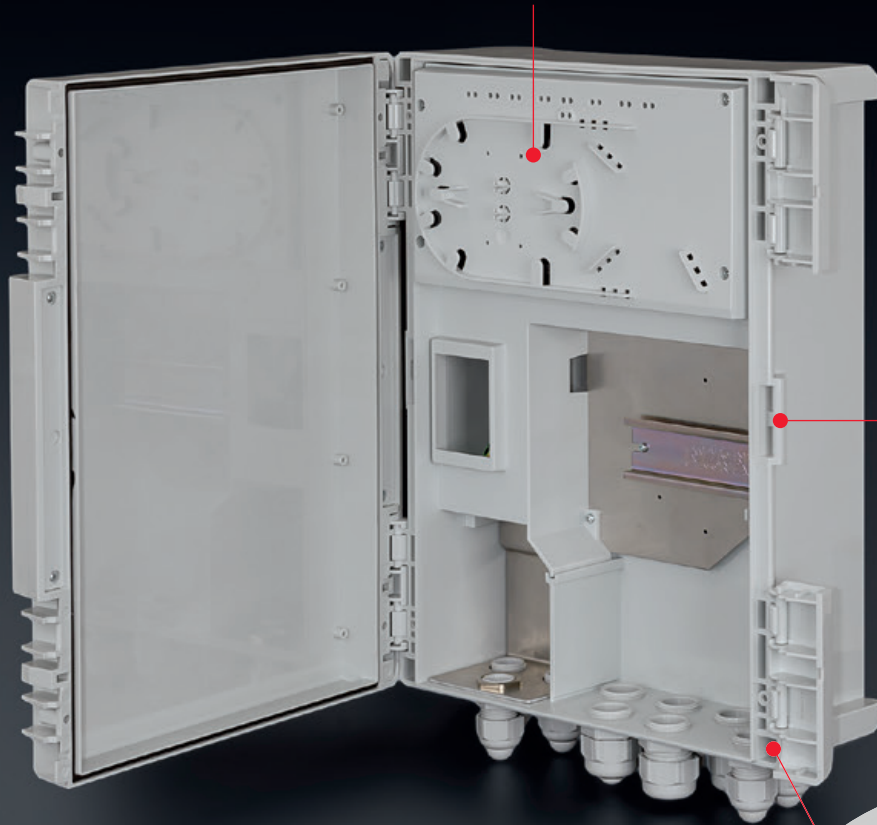

Verschlussmöglichkeit
mit Bügel-Vorhängeschloss

Rückseitig integrierter zweiteiliger
Kühlkörper mit Dichtung, die einen
IP66/67-Schutz gewährleistet



Schraubenloses Schliessen
erfolgt mittels integrierter
Scharnierverschluss-Technik



Rückseitig eingebrachte Masthalterung,
180° wendbar, auch als Wandbefestigung
einsetzbar



Metallgehäuse in Stanz- / Biegetechnik

Mehrteiliges Gehäuse für den Einsatz in der Materialprüfung.

Gehäusekonstruktion aus geschweissten und abgekanteten Blechen.

Mit Siebdruck versehener Designstreifen aus Edelstahl, eingelassen in eine vertiefte Fläche; zusätzliche Kiemenprägung für eine indirekte Beleuchtung

Oberfläche in Hochglanz-Pulverlack

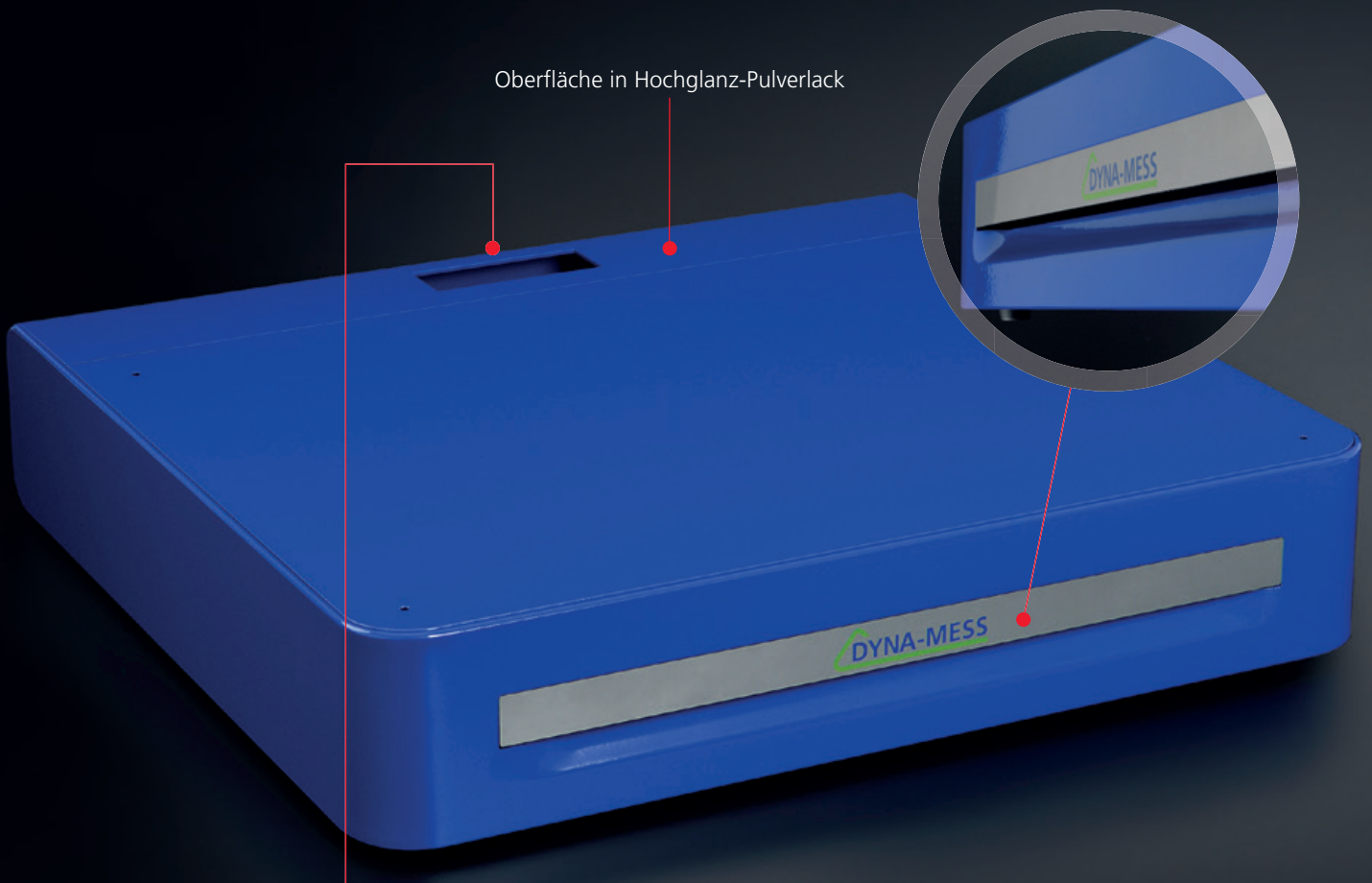

Diverse Durchbrüche auf der Rückseite zur Montage verschiedener Bauteile

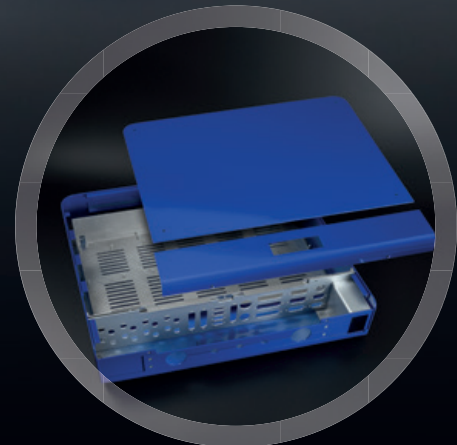

Zweiteilige Deckelausführung zur Montage von Steckern

Die Verschraubung
von Ober- und Unterteil
erfolgt rückseitig

Schlauchpumpen-Steuerung in modernem Design.

Geschweisster Gehäusekorpus mit
anschraubbarem Unterteil und
bündig integrierter Glasscheibe
inklusive Touchscreen.



In dem L-förmigen Unterteil
befindet sich ein Grossteil der
Elektronik



Metallgehäuse in Stanz- / Biegetechnik

Rückseitige Ausschnitte zur Durchführung von Kabeln und Steckern

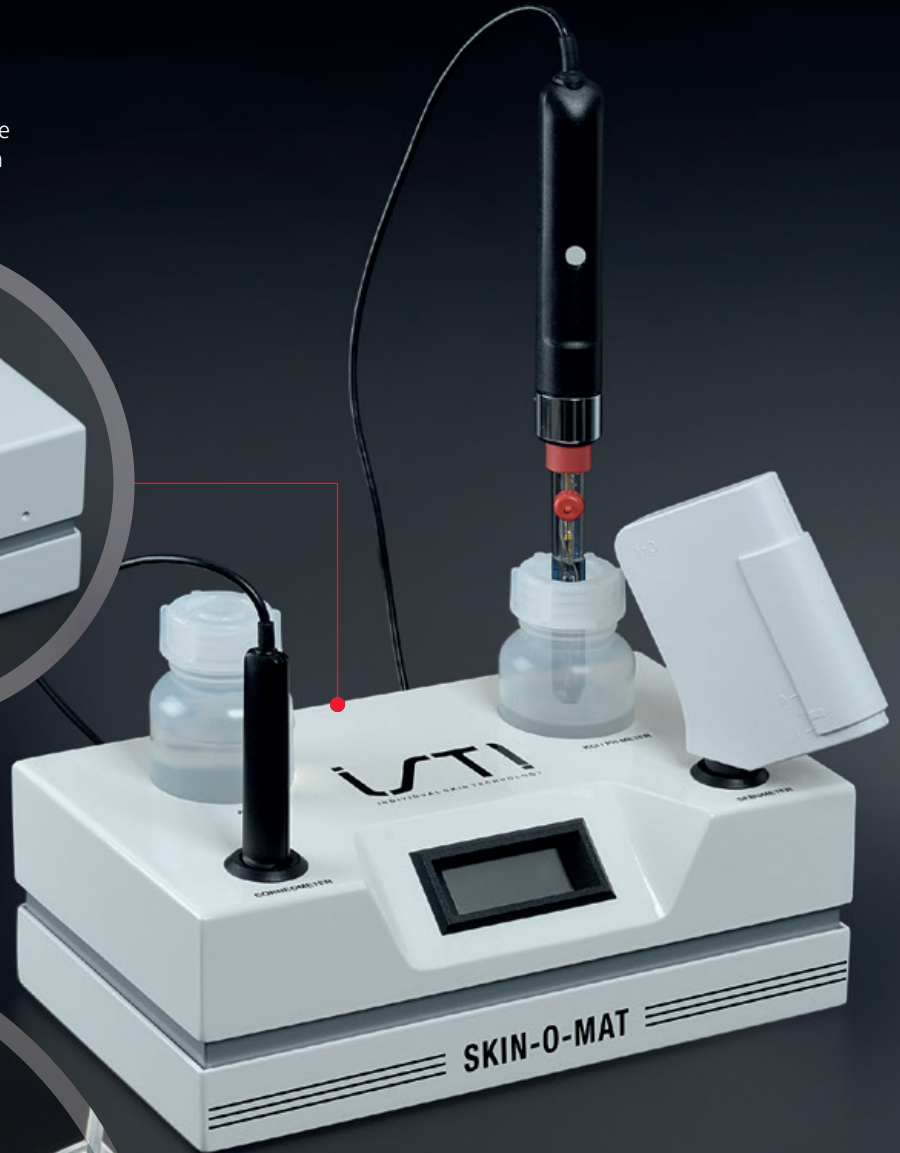

Das geschweisste Gehäuse wurde mit einer Pulverbeschichtung und einem Siebdruck versehen

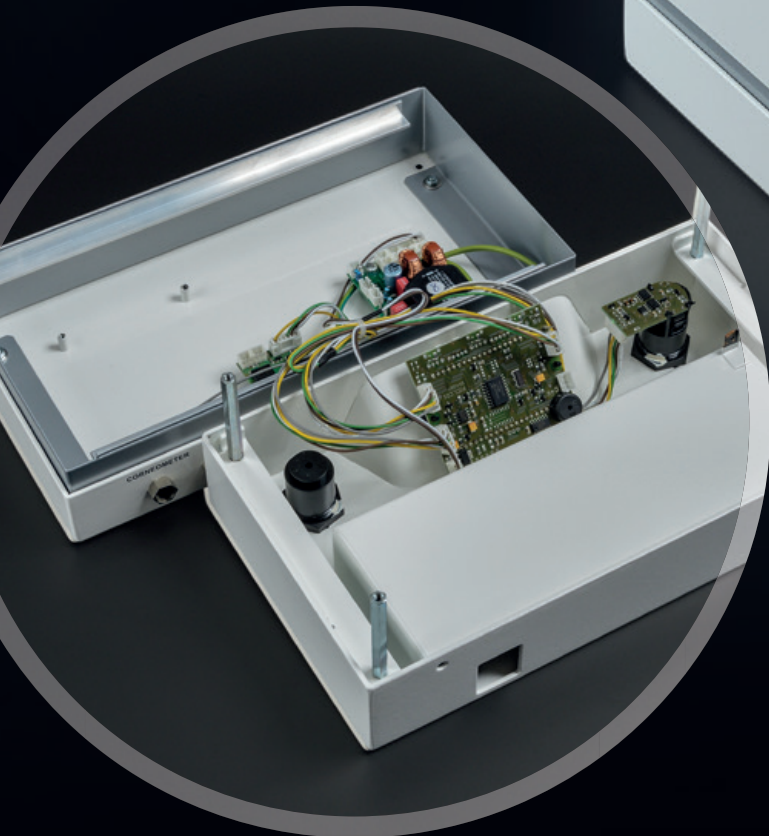

Tischgehäuse für die Dermatologie.

Das Stahlblechgehäuse besteht aus drei Teilen und verfügt über eine schräge Displayfläche zur besseren Lesbarkeit der Anzeige.

Feststellanlage für Feuerschutzabschlüsse bei bahngelassenen Förderanlagen.

Pulverbeschichtetes Wandgehäuse mit vertiefter Fläche für eine Folientastatur.

Das abnehmbare Oberteil erleichtert den Zugang zur Elektronik

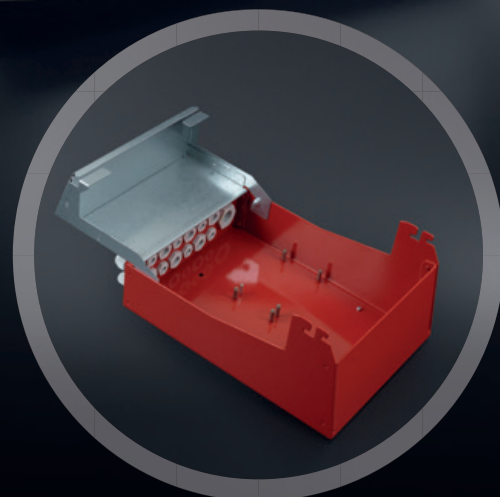



Metallgehäuse in Stanz- / Biegetechnik

Pultgehäuse für die Medizintechnik.

Das geschweisste Mittelteil des Gehäuses wird mit dem Edelstahldeckel verklebt.



Eine selbstklebende Moosgummiplatte sorgt für die nötige Standfestigkeit



Der Zugang zur Elektronik erfolgt über das verschraubbare Unterteil

Der abnehmbare Deckel ermöglicht einen schnellen Zugang zur Elektronik

Auf der Rückseite befinden sich diverse Anschlüsse



**2HE-Gehäuse zum Einbau
in ein 19"-Rack in der Audiotechnik.**

Schwarz eloxiertes Stahlblechgehäuse
mit im Digitaldruck veredelter Frontplatte.



Metallgehäuse in Profiltechnik

Mobiler Datenlogger zur Diagnose von Schaltanlagen.

Eloxiertes Aluminiumprofil mit vertiefter Fläche für Folientastaturen und pulverbeschichteten Endkappen mit angeformten Handgriffen in Druckguss.

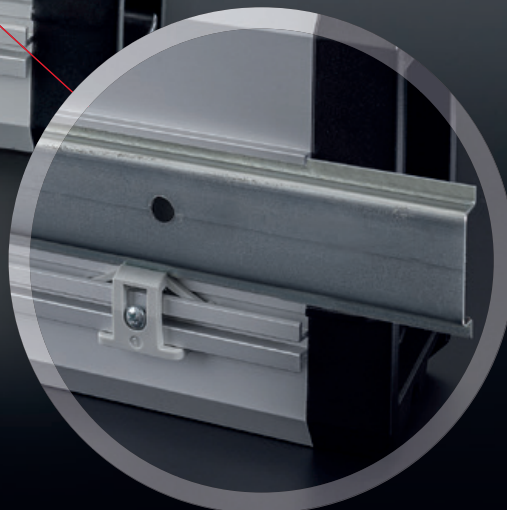
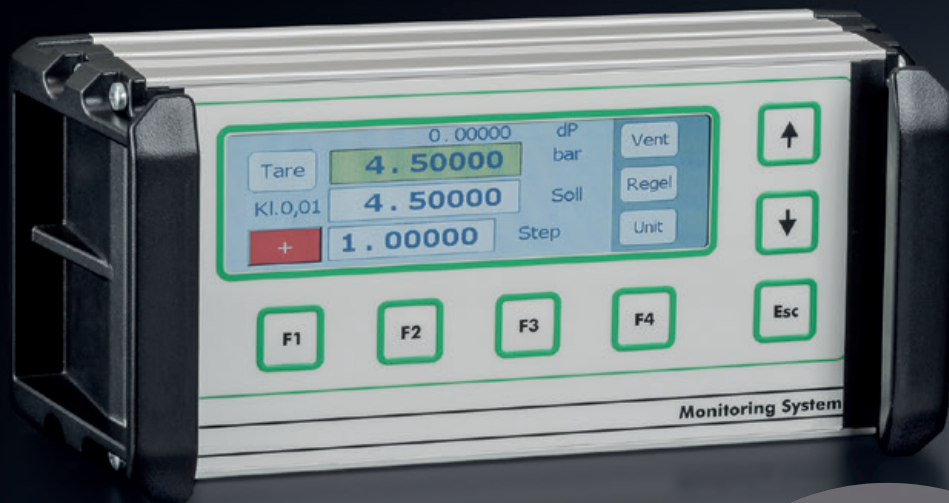

Tragschieneaufnahme
auf der Gehäuserückseite



Gehäusekörper
aus Aluminiumprofilen



Metallgehäuse in Druckgusstechnik

Kühlkörper zum Einbau in ein Kunststoffgehäuse.

Pulverbeschichtetes
Aluminiumdruckguss-Element.

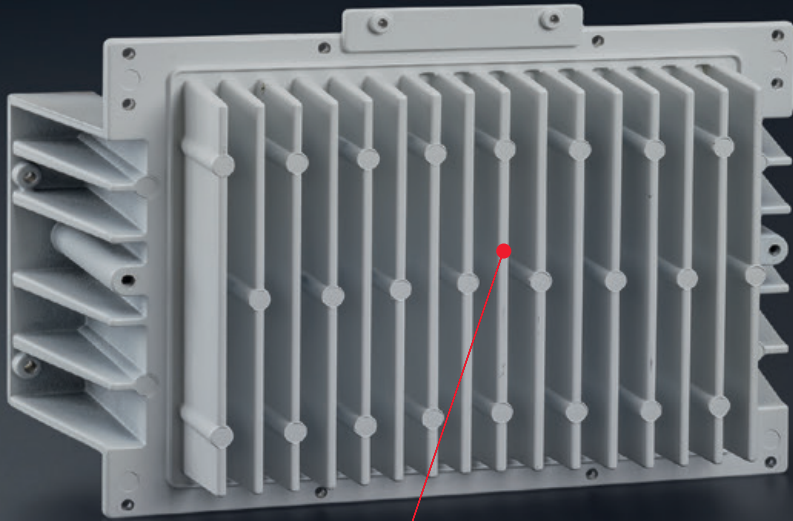

Steuergerät für die Auspuffcharakteristik „Sound Managementsystem“ in Kraftfahrzeugen.

Aluminiumdruckgussgehäuse
mit Verschraubung
über die Gehäusemitte.

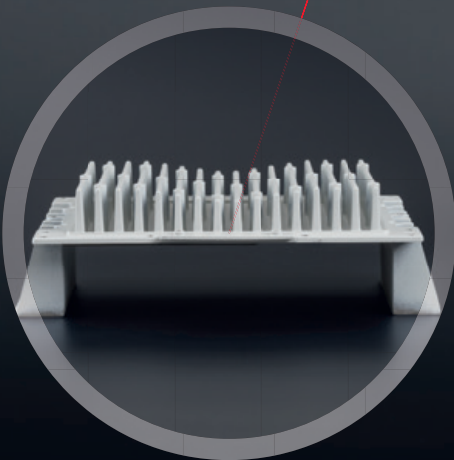
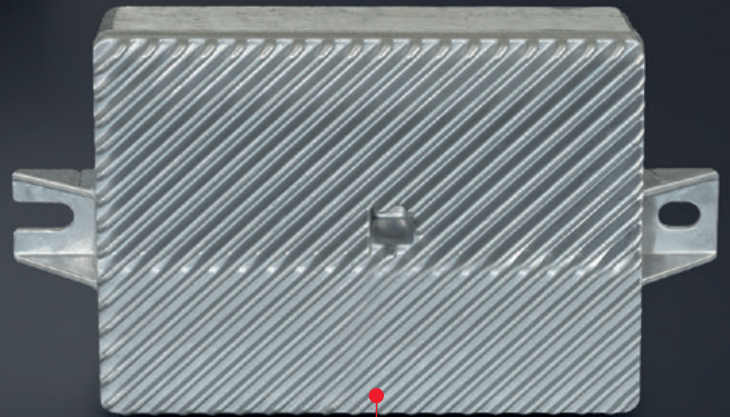

Druckgusskühlkörper mit
masgeschneiderten Befestigungspunkten
und Aufnahme für Dichtungskontur

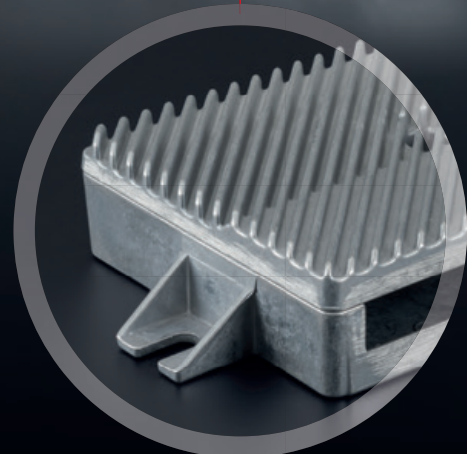

Angeformte Laschen
zur Wandmontage



So entstehen Lösungen.

Von der Idee bis zum Produkt!



Konzeption

Beratung / Spezifikation /
Vorkalkulation



Bearbeitung

CAD/CAM / Fräsen / Bohren /
Senken / Stanzen / Sägen



Produktion

Kunststoff-Spritzguss / Strangpressen /
von Aluminiumprofilen / Aluminium- / Zink-Druckguss /
Stanzbiegetechnologie



Werkzeug

Werkzeug-Design / Produktionsanalyse /
Werkzeugherstellung



Konstruktion

Produktdesign / Prototypenbau /
Herstell- und Kostenanalyse



Veredelung

Bedruckung / (Pulver) Lackierung /
Gravur / Laserbeschriftung /
EMV-Abschirmung

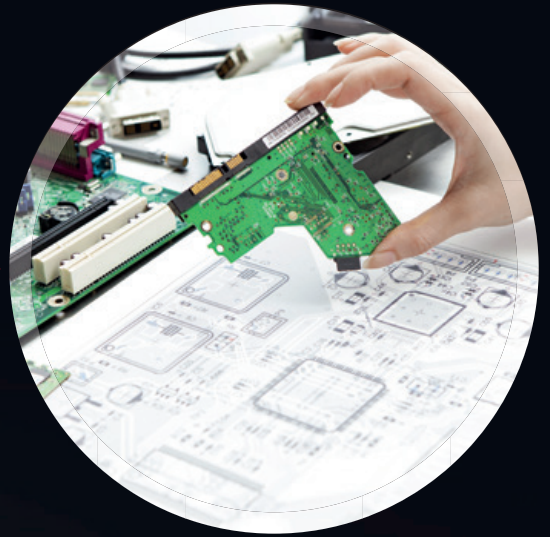

Elektronik Integration

Entwicklungsunterstützung & Beratung /
Fertigung & Montage / Full-Service /
Prüfung



Montage

HMI-Integration / Bestückung / Verdrahtung /
Kabelkonfektionierung / Abschlussprüfung /
Funktionstest



Eigenes Prüflabor

IP-Test / IK-Test /
Klimatest / EMV-Prüfung



Verpackung

ESD-gerechte Verpackung /
Individuelle Verpackung /
Pendelverpackung / Logistikkonzept

Ihre persönlichen Ansprechpartner:

Schweiz



Mihajlo Maksimovic
mihajlo.maksimovic@phoenix-mecano.ch
Tel.: +41 52 742 75 13



Loris Apicella
loris.apicella@phoenix-mecano.ch
Tel.: +41 52 742 75 03

Weltweit



www.bopla.de/110

Phoenix Mecano Komponenten AG
Hofwisenstr. 6 | CH-8260 Stein am Rhein
Tel. +41 52 742 75 00 | www.gehaeuse-solution.ch | www.phoenix-mecano.ch | www.bopla.de

